

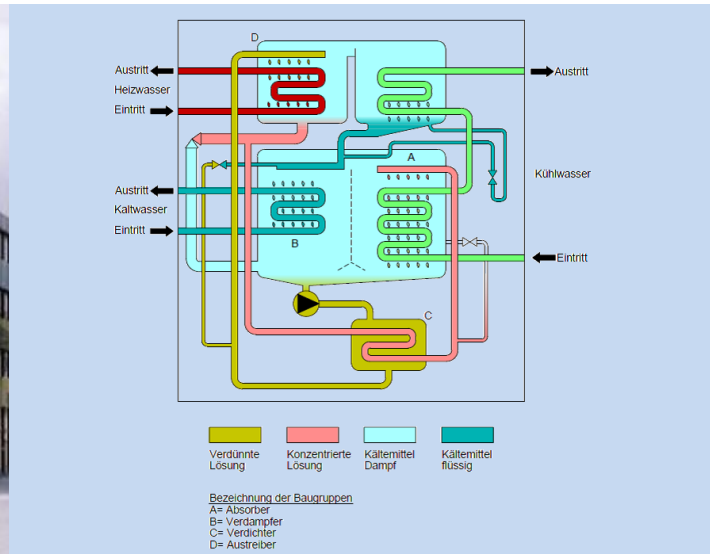

Nutzung von Fernwärme Gemeindehaus Affoltern am Albis



Informationen zum Objekt:

Der Sitz der Gemeindeverwaltung in Affoltern am Albis ist ein im November 2005 fertig gestellter, nach Minergie-Standard gebauter, moderner Bürokomplex mit sehr grossen Fensterflächen. Aufgrund dieser Architektur sind in den Sommermonaten sehr grosse Wärmebelastungen in den Räumen vorhanden und nur durch Verschattungsmassnahmen, ist es nicht möglich eine angenehme Raumtemperatur zu realisieren.

Der gewünschte Kühleffekt kann mit einer in der Klimatechnik oft eingesetzten Absorptionskälteanlage erreicht werden. Durch Verdampfung eines Kühlmittels entsteht dabei Kälte, die benötigte Energie zum Betreiben des Kühlers ist Wärme. Mit dem vorhandenen, nach Minergie erstellten Lüftungssystem kann mit dieser Methode eine Senkung um ca. 4 Kelvin erreicht werden.

Die Wärme könnte im Gemeindehaus mittels Fernwärme bereitgestellt werden. Mit einem geringen Mehraufwand kann die Wärme aus ökologischen Gründen auch mittels Solarthermie gewonnen werden. Die zusätzlichen Investitionen amortisieren sich in ca. 6 Jahren. Die Solarthermie kann auch zur Heizungsunterstützung verwendet werden.

Unsere Projektaufgaben:

- Machbarkeitsstudie
- Erstellen eines Konzepts
- Kostenschätzung
- Projektierung
- Submission
- Realisierung

Bauherr:
Gemeinde Affoltern am Albis

Objekt:
Gemeindehaus Affoltern am Albis

Realisierung:
2011

Kosten:
Fr. 160'000.--

Hunziker Betatech AG
Pflanzschulstrasse 17
Postfach 83
8411 Winterthur
Tel. 052 234 50 50
Fax 052 234 50 99
www.hunziker-betatech.ch

Weitere Standorte
CH: Aadorf, Olten, Zürich
D: Hilzingen, St. Blasien

HUNZIKER BETATECH

WASSER
BAU
UMWELT